

GLOW

BRUKSANVISNING & INSTALLATIONSANVISNING

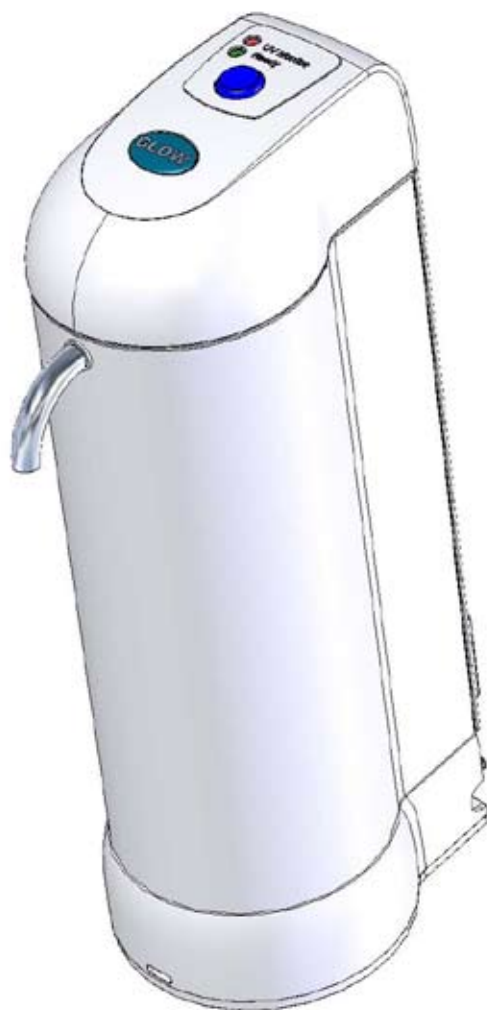

UV400

4002



Svenska

Introduktion

Grattis till eran nya vattenrenare UV400!

UV400 är konstruerad att producera behovet av dricksvatten i ett normalhushåll. Alla användare bör vara väl förtrogna med användningssätt, funktioner och säkerhetsdetaljer.

Läs bruksanvisningen mycket noga innan vattenrenaren används första gången. För bästa funktion och säkerhet vid användning, följ instruktioner och anvisningarna i avsnitten "Säkerhetsinstruktion" och "Installation".

Förvara bruksanvisningen lätt åtkomligt och i nära anslutning till vattenrenaren. Den ska alltid medfölja vattenrenaren när den flyttas till annan plats.

Tänk också på att bruksanvisningen kan behövas vid service och underhåll.

i Vi rekommenderar att användaren refererar till sidan 3, när han läser resten av bruksanvisningen. Alla nummer inom parentes refererar till bilder 3.1 och 3.2.

Uppackning

Kontrollera att vattenrenaren inte har några uppenbara defekter och att alla tillbehör finns med. Se fig. 2.

Följande tillbehör skall finnas med:

- (A) Vattenrenare
- (B) Nätadapter 12 V
- (C) Hängare för väggmontage
- (D) Kranventil (med slang)
- (E) Gänginsats med packning
- (F) Bruksanvisning & Installationsanvisning

Om du upptäcker någon skada eller felaktighet, kontakta omgående din återförsäljare.

 **Förpackningsmaterial ska förvaras utom räckhåll för barn.**

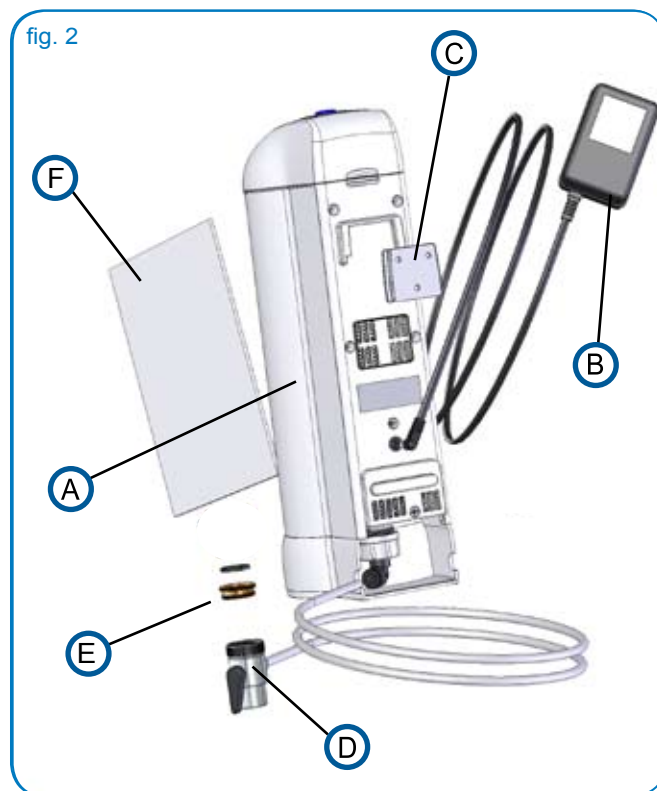

Symbolförklaringar

Följande symboler i texten markerar viktig information samt hjälper Dig att läsa igenom bruksanvisningen:

Säkerhetsinformation



Tips



Miljöinformation



UV400 renar vattnet medels filtrering samt desinficering med UV ljus.

För att kunna använda UV400 krävs:

- En trycksatt vattenkälla
- Elförsörjning, 100 V till 240 V, 50 Hz till 60 Hz eller 12 V likström

Vattenrenarens alla funktioner kontrolleras med en knapp - **the Blue Button** (1) - med ledning av den Gröna lampan (2) och den Röda lampan (3) på kontrollpanelen.

Kontrollpanel

- 1 Knapp (**the Blue Button**)
 - Tändning av UV Lampa
 - ÖPPNA och STÄNGA vattenutflöde
 - Spolning
 - Auto-Filling
- 2 Grön Lampa (Ready)
- 3 Röd Lampa (UV Monitor)

Övriga delar

- 4 Topplöck
- 5 Vattenpip

- 6 Kropp
- 7 Bottenlock
- 8 Filterlås
- 9 Nätadapter 12 V
- 10 DC Plugg
- 11 Hängare (för väggfäste)
- 12 Kranventil med Slang
- 13 Gänginsats med packning
- 14 Snabbkoppling med 3/4" mutter
- 15 Bruksanvisning & Installationsanvisning

fig. 3.1

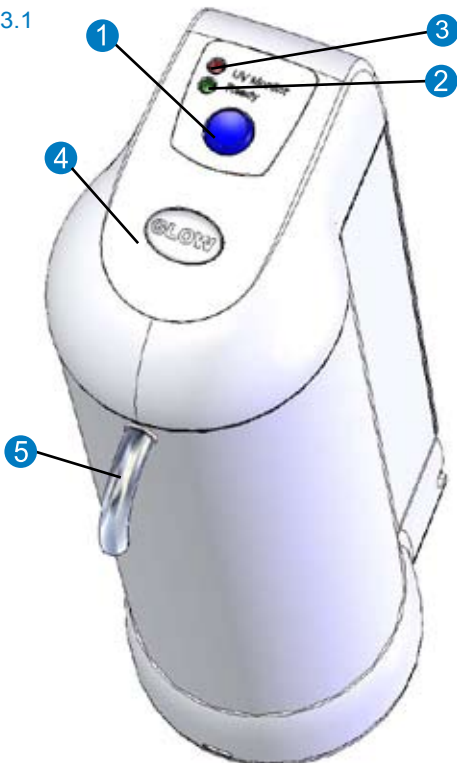
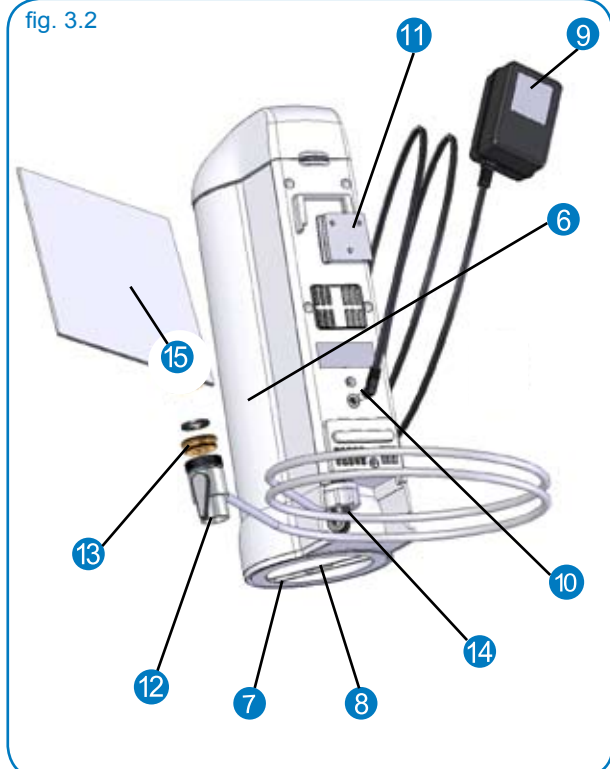

fig. 3.2



Innehåll

2	Introduktion
3	Produktbeskrivning
5	Säkerhetsinstruktion
6	Installation (Anslutning till Vattenkran)
7	Installation (Anslutning till vattenledning)
8	Installation (Nätadapter/Spolning)
9-10	Användning
11	Underhåll (Byte av Kolblockfilter)
12	Underhåll (Byte av UV Lampa)
13	Underhåll (Byte av Kvarterglasrör)
14	Underhåll (Rengöring av Kvarterglasrör)
15	Underhåll (Rengöring av Grovfilter till Solenoidventil)
16	Regelbunden kontroll och underhåll
17	Felsökning: El
18	Felsökning: Vatten
19	Service / Reservdelar / Tekniska data
20	Företagsinformation / Återförsäljare

UV400 är mycket säker att använda.

För bästa funktion och livslängd skall varje användare läsa igenom bruksanvisningen och noga gå igenom användningssätt, funktioner samt säkerhetsinstruktioner.

För att undvika problem var noga med att följa: Instruktionerna om säkerhet som beskrivs i detta avsnitt. Installationsanvisningarna, se avsnittet "Installation" på sidorna 6 till 8.

Användning

- Vattnet från vattenrenaren får endast konsumeras då den är riktigt underhållen samt att den Gröna Lampan (2) lyser.
- Någon form av modifiering eller anpassning av produkten får ej ske. Detta kan orsaka personskada och/eller skada på annan egendom.
- Läckage: Vattenslutningar/ledningar skall kontrolleras regelbundet, minst en gång i månaden.
- Om UV400 inte fungerar som den skall, bortkoppla strömförsöringen till vattenrenaren.

- Temperaturen på vattenkällan skall vara mellan +2°C och + 44°C.
- Om tillloppsvattnet är otjänligt skall prov på det renade vattnet tas regelbundet och direkt efter installation av UV400.
Obs! Om vattnets lukt eller smak försämras skall omedelbart nya prover tas.
Obs! Drick ej vattnet om undersökta prover på renat vatten visar otillfredställande resultat.
Kontakta återförsäljaren för vidare information.

- UV400 är kompakt och tung, speciellt då den är fylld med vatten. Undvik att tappa den då detta kan orsaka person och/eller egendomskada.
- Försäkra er att omgivningstemperaturen för vattenrenaren aldrig sjunker under +2°C. Annars finns det en nära risk att vattnet fryser och skadar vattenrenaren och dess anslutningar.
- När UV400 inte är under uppsikt försäkra er om att tillloppsvattnet till vattenrenaren är avstängt. Lämna alltid kranventilens arm i vertikalt läge.

Installation och service

- Använd bara original slanganslutningar.
- Inkluderad slang skall användas för installeringen av UV400. Gamla slangar skall ersättas med den nya inkluderade.
- Koppla aldrig in någon ismaskin eller annan utrustning till vattenrenarens pip.
- Installera och använd vattenrenaren endast i en upprätt vertikal position.
- Säkerställ att temperaturen aldrig sjunker under +2°C där vattenrenaren installeras.
- Kontrollera att eluttaget till Nätadapter 12 V (9) är placerat på ett torrt ställe.
- Om Nätadapter används, skall endast original version installeras.
- Om UV400 drivs med annat än en Nätadapter: säkerställ att 12 Volts strömförsöringssladden är avsäkrad (med en 1.5 A säkring).
- Om UV400 monteras på vägg, försäkra er om att Hängare (11) sitter fast ordentligt.

Skrotning / Återvinning

- Stäng av tillloppsvattnet till UV400.
- Starta vattenrenaren och öppna dess Solenoidventil med knappen (**the Blue Button**) för att eliminera eventuellt kvarvarande vattentryck i slangen.
- Koppla bort strömförsöringen och slangen till vattenrenaren.
- Kontakta din återförsäljare eller miljökontoret i din kommun för information om skrotning / återvinning. Skrotning och återvinning skal ske enligt gällande regler och på föreskrivet sätt.
- Återvinning av Kolblockfilter se Underhåll (Byte av Kolblockfilter) sidan 11.

Läs "Säkerhetsinstruktionerna" noga på sidan 5 innan installationen påbörjas.

UV400 skall alltid installeras och användas i upprätt vertikalt läge. Den kan användas stående på en bänk eller monteras på väggen med en medföljande hängare. UV400 anslutes normalt till vattenkran eller vattenledningen likt en diskmaskin.

Din återförsäljare kan informera dig om den mest praktiska installation och förse dig med nödvändiga tillbehör.

Anslutning av Slang

1. Finn en lämplig plats för vattenrenaren. Helst nära en diskho, ett el och vattenuttag.  fig. 6.1
2. Bestäm den typ av installation som är mest lämplig
 - Väggh monterad (fig. 6.1) med Hängare (11) och/eller stående på bänk? (fig. 6.2)
 - Typ av vattenanslutning?
 - Alt A. till kran med Kranventil (fig. 6.2)
 - Alt B. till vattenledning (fig. 7.4).
 - UV400 skall inte monteras längre bort än 1.8 m från ett eluttag (knappst räckvidden av 12 V sladden till Nätadapter 12 V).

Alternativ A: Installation till vattenkran med Kranventil (fig. 6.2)

- Kontrollera om kranen passar något av alternativen nedan. Om inte kontakta eran återförsäljare för råd.
- Om strålsamlare finns, demontera alltid denna först från vattenkranen (fig. 6.3).
 - Alternativ A1: Kran med yttergånga 22 mm (fig. 6.4)
 - Alternativ A2: Kran med innergånga (fig. 6.5)
- Anslut Kranventilen till passande alternativ.
- Var noga med att eventuella packningar kommer på plats.
- Vrid låsringen enligt fig. 6.6 för säker tätning med gummipakning.

fig. 6.2



När UV400 INTE är under uppsikt försäkra er om att tillloppsvattnet till vattenrenaren är avstängt. Lämna alltid kranventilens arm i vertikalt läge (fig. 6.6).

fig. 6.3



fig. 6.4



fig. 6.5



fig. 6.6



3. Anslutning av Slangen.

- Placera vattenrenaren där den kommer att användas.
- Bestäm den rätta längden slangen och placera den så att den inte är i vägen för andra saker.
- Klipp av slangen med en vass sax (fig. 7.1).
- Kontrollera att inte något veck uppstått på slangen.
- Stick in änden av slangen in i Snabbkoppling (15) (fig. 7.2).
-  Kontrollera att slangen stuckits in hela vägen och att den låser fast ordentligt då den dras.

fig. 7.1



fig. 7.2



4. Slå på tillloppsvattnet till vattenrenaren

- Öppna vattekranen / vattenblandaren för kallvatten (fig. 7.3).
- Vrid armen på Kranventilen medurs till horisontellt läge (fig. 7.3).
- Kontrollera att inget läckage uppstått.

fig. 7.3

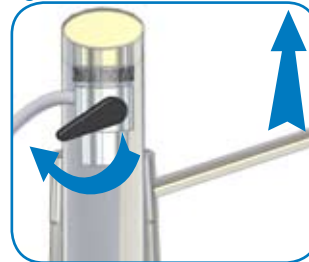

5. Stäng av vattnet till vattenrenaren

- Stäng vattenkranen/vattenblandaren.
- Kontrollera att inga läckage uppstått.
- Vrid tillbaka armen på Kranventilen till vertikalt läge.

 **När UV400 INTE är under uppsikt försäkra er om att tillloppsvattnet till vattenrenaren är avstängt. Lämna alltid kranventilens arm i vertikalt läge (för Alt. A på sidan 6).**

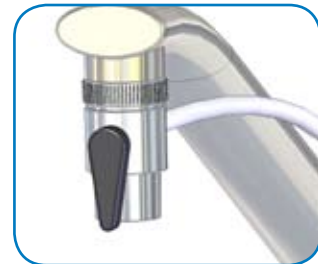

Alternativ B: Anslutning till vattenledning (fig. 7.4)

UV400 innehåller en elektrisk ventil (Solenoidventil) och kan anslutas till vattenledningen (likt en diskmaskin). Med denna installation kan man i högre grad nyttja UV400 automatiska funktioner. Denna typ av installation skall utföras av fackman.

fig. 7.4

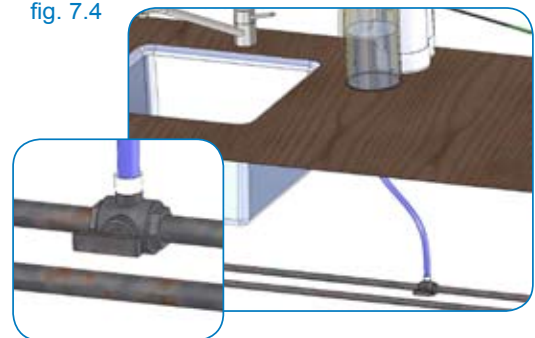

 **När UV400 INTE är under uppsikt försäkra er om att tillloppsvattnet till vattenrenaren är avstängt.**

Frånkoppling av slang (fig. 7.5)

Om ni behöver koppla bort slangen till vattenrenaren, gör följande:

- Försäkra er om att tillloppsvattnet inte är påslaget och att inget vattentryck finns i slangen.
- Tryck läsringen mot huset på snabbkopplingen (pil A), samtidigt som ni därefter drar ut slangen (pil B).

fig. 7.5

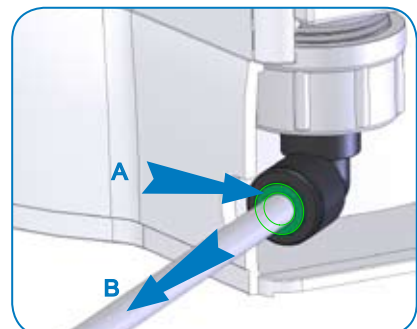

Anslutning till 12 V likström

1. Anslut DC Pluggen (10) till vattenrenarens 12 Volts honkontakt. (fig. 8.1). (Mittenpinnen på vattenrenarens 12 Volts honkontakt skall vara ansluten till + pol.)
2. När Nätadapter 12 V (9) används, anslut denna till ett elektriskt vägguttag, placerat i ett torrt utrymme.
3. Om Nätadapter EJ - används
 - Försäkra er om matningsströmmen till vattenrenaren är avsakrad med en 1,5 A säkring.
 - + Pol skall anslutas till mittenstiftet på vattenrenarens 12 Volts honkontakt.

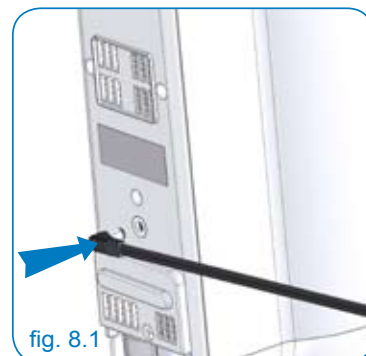

Spolning

UV400 kan genomspolas med vatten utan att UV Lampan behöver tändas. Detta skall ske:

- Direkt efter installation
- Efter byte av filter
- Efter rengöring

Konsumera aldrig vattnet som spolats. Under spolningen är UV Lampan inte tänd med följden att vattnet inte desinficeras.

1. Dra ur DC pluggen (fig. 8.2).
2. Tryck ner knappen (**the Blue Button**) (1) och håll den nedtryckt (fig.8.3) samtidigt som DC Pluggen anslutes till vattenrenare (fig. 8.4).
3. Solenoidventilen skall öppna, inom bråkdel-en av sekund och vattnet börja att flöda.
4.  Håll knappen nedtryckt under hela spolningsförfarandet (fig. 8.5).
5. Släpp knappen för att avsluta spolningen.



När UV400 INTE är under uppsikt försäkra er om att tillloppsvattnet till vattenrenaren är avstängt. Lämna alltid kranventilens arm i vertikalt läge (för Alt. A på sidan 6).



UV400 är lätt använda. Det är bara att trycka på knappen (**the Blue Button**). Tack vare avancerad elektronik, kan alla funktioner enkelt kontrolleras med knappen med hänvisning från den Gröna (2) och Röda Lampan (3). Ett första tryck på den Blå Knappen (1) startar UV Lampan inuti UV400.

Den Gröna Lampan lyser med ett fast sken i ungefär

20 sekunder. Under denna tid förvärms UV Lampan för optimal funktion. Kort efter detta kan knappen (**the Blue Button**) används för att både öppna och stänga utflödet av vatten. En inbyggd timer slår automatiskt av UV400, om den inte används inom 30 sekunder.

Före användning

1. Försäkra er om att tillloppsvattnet till UV400 är påslaget.
2. Kontrollera att UV400 är strömansluten på ett riktigt sätt.

Normal användning

Tändning av UV Lampa

1. Tryck ner knappen (**the Blue Button**) för att tända UV Lampan (fig.9.1).
 - Den Gröna Lampan (2) skall blinka långsamt i ca 20 sekunder den första gången (ca 5 sekunder vid efterföljande användning, under förutsättning att strömmen till vattenrenaren inte bryts) (fig. 9.2).
 - Därefter skall den Gröna Lampan övergå till att lysa med ett fast sken. UV400 är nu färdig för att kunna ge vatten.

Öppna och stänga urflöde av vatten

2. Tryck på knappen (**the Blue Button**) igen för att ÖPPNA urflödet av vatten (fig. 9.3).
 - Den Gröna Lampan skall nu övergå till att blinka snabbt, vilket indikerar utflöde av vatten och att Solenoidventilen är öppen.
3. Tryck på knappen (**the Blue Button**) ännu en gång för att STÄNGA urflödet av vatten
 - Den gröna Lampan skall nu lysa med ett fast grönt sken.
 - Om inget ytterligare knapptryck sker inom 30 sekunder stänger vattenrenaren av sig själv. Vid nästa användning får man börja om med att tända UV Lampan i 5 sekunder enligt sekvens 1.
 - Om istället knappen trycks ner repeteras sekvens 2 och 3 ovan.

i Obs! Kom ihåg att den Gröna Lampan och UV Lampan slår av sig själv efter 30 sekunder efter det att Solenoidventilen stängts och inget ytterligare knapptryck skett.



När UV400 INTE är under uppsikt försäkra er om att tillloppsvattnet till vattenrenaren är avstängt. Lämna alltid kranventilens arm i vertikalt läge (för Alt. A på sidan 6).

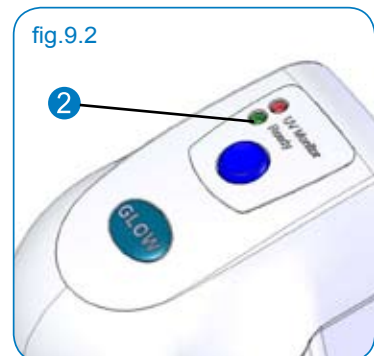
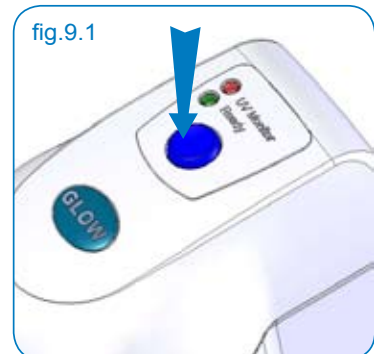

Användning

Med Auto Filling funktionen kan önskad mängd dricksvatten i multiplar av ca 1/2 l (mängden utflödat vatten under 15 sekunder) erhållas.

Detta är en mycket praktisk funktion eftersom man kan göra andra saker under tiden man fyller upp sin vattenbehållare.

i För att kunna starta Auto Filling funktionen skall den Gröna Lampan lysa med ett fast sken.

Auto-Filling (Timer på utflödat vatten)

1. Tryck ner knappen (**the Blue Button**) (1) och håll den nertryckt under tiden följande steg iaktages:
 - Den Gröna Lampan (2) börjar att lysa med fast sken i en par sekunder under tiden vattnet flödar.
 - Den Gröna Lampan (2) övergår till att blinka snabbt under en par sekunder medans vattnet flödar.
 - Den Gröna Lampan (2) slocknar och ger därefter ett blink för varje önskad 1/2 liter. Timern ställs nu in och varje blink motsvarar ungefär 1/2 liter (eller mängden utflödat vatten under 15 sekunder).
2. Släpp upp knappen (**the Blue Button**) när önskad mängd vatten har förinställts.

Exempel:

3 blink motsvarar ca $3 \times 1/2 \text{ l} = 1,5 \text{ l}$ (upp till 2,1 l)

5 blink motsvarar ca $5 \times 1/2 \text{ l} = 2,5 \text{ l}$ (upp till 3,5 l)

i Kontrollera att vattenbehållaren är tillräckligt stor för programmerad vattenvolym.



Håll alltid vattenrenaren under uppsikt under tiden vatten flödar. Försäkra er om att vattnet verkligen stoppar innan vattenbehållaren blir överfylld.



Mängden utflödat vatten med Auto Filling funktionen är mycket approximativ och hänsyn måste tas till detta.



När UV400 INTE är under uppsikt försäkra er om att tillloppsvattnet till vattenrenaren är avstängt. Lämna alltid kranventilens arm i vertikalt läge (för Alt. A på sidan 6).

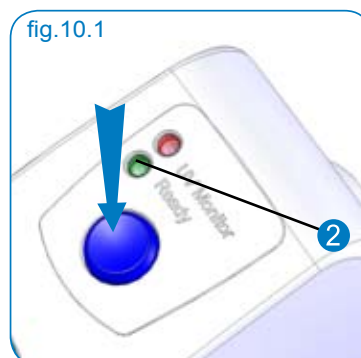

Byte av Kolblockfilter

Kolblockfiltret skall bytas då:

- Vattenflödet är reducerat till ungefär hälften jämfört med användandet av ett nytt filter.
- Efter 6 månaders användning.

1. Koppla ifrån strömkällan och dra ur DC pluggen.
2. Placera UV400 nära ett vattenavlopp (exempelvis diskhon) eller förbered ett uppsamlingskärl.
3. Öppna **Bottenlock** (7) genom att vrida det enligt (fig. 11.1) och dra ut det tillsammans med Kolblockfilter (fig. 11.2).
4. Var beredd på att mycket vatten komma plötsligt ur filterutrymmet.
5. Rengör filterutrymmet med en liten trasa eller borste och spola rent med vatten.
6. Skjut Filterlåset åt sidan och lossa det GAMLA Kolblockfiltret från Bottenlocket (fig. 11.3).
7. Montera **O-ring** på det NYA Kolblockfiltret och kontrollera att den sitter rätt (fig 11.4).
8. Passa in det NYA Kolblockfiltret i Bottenlocket (fig. 11.4)
9. Skjut tillbaka Filterlåset till centrum av Bottenlock (8) och lås fast det nya Kolblockfiltret (fig. 11.5).

i 10. Blöt O-ringens med vatten för att underlätta monteringen.

11. För in det nya Kolblockfiltret i filterutrymmet och vrid Bottenlocket på plats medurs (fig. 11.6).
12. Innan användning av UV400 spola igenom.
Se sidan 8.



Återvinning

Vid byte av Kolblockfilter låt det använda filtret rinna av under några minuter. Förutsatt att vattenrenaren inte används för miljö farliga ämnen kan det gamla Kolblockfiltret slängas / sorteras tillsammans med annat hushållsavfall.

fig.11.1



fig.11.2



fig.11.3



fig.11.4



O-ring

fig.11.5



fig.11.6



Byte av UV Lampa

Vanligtvis behöver aldrig UV Lampan bytas ut, eftersom UV400 har en inbyggd timer som stänger av den. En lampa kan dock alltid skadas av olika anledningar. Håll i änden av UV Lampan (metallhyslan) då lampkontaktarna tas loss eller monteras. Dra aldrig i lampsladdarna för att lossa kontaktarna från UV Lampan.

Demontering

1. Bortkoppla strömen till UV400.
2. Öppna Topplocket med ett mynt (eller liknande), genom att vrida det (fig. 12.1).
3. Lossa den övre lampkontakten genom att dra den uppåt (fig 12.2) samtidigt som änden (metallhyslan) av UV Lampan hålls fast.
4. Dra försiktigt upp UV Lampan tillsammans med de vita kablarna ur Kvartsglasröret (fig. 12.3).
5. Lossa den undre lampkontakten (fig. 12.4).

Montering

6. Anslut först den undre lampkontakten till UV Lampans kontaktstift (fig 12.5).
7. För ner UV Lampan med den undre Lampkontakten ner i Kvartsglasröret (fig. 12.6).
8. Kontrollera att UV Lampan är fullt instucken.
9. Anslut den övre lampkontakten med blå kablar till kontaktstiften på UV Lampan (fig. 12.7).
10. Montera Topplocket och tryck ner det tills det snäpper fast (fig.12.8). Kontrollera att inga sladdar kommit i kläm.
11. Anslut strömen till UV400.

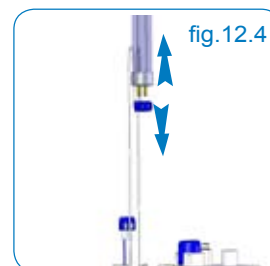
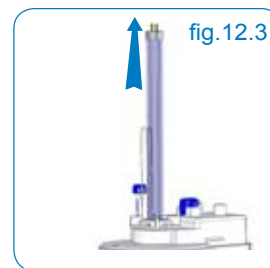
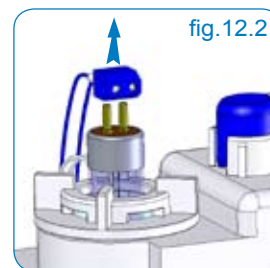
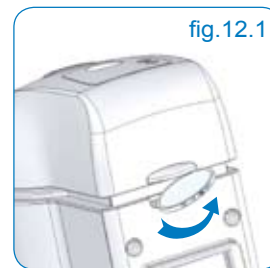

 Avvänd bara original UV Lampa för att säkerställa rätt funktion och desinficering av vattnet.

 Användandet av annan UV Lampa kan skada elektroniken och täcks inte av en eventuell garanti.

 Ta inte på UV Lampans glas med fingrarna då fingeravtryck kan reducera UV transmissionen.

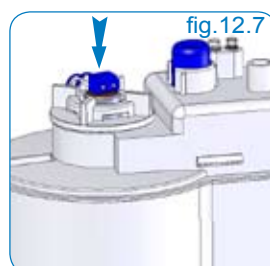
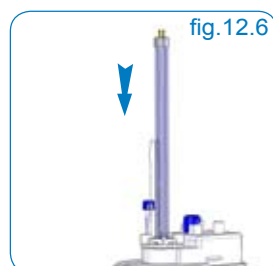

Byte av Kvartsglasrör

Före Kvartsglasröret kan bytas måste UV Lampan demonteras från sina kontakter. Referera till sidan 12 Demontering av UV Lampa (fig. 12.3).

1. Skruva loss hållaren för Kvartsglasröret (fig. 13.1).
2. Dra ut (det GAMLA) Kvartsglasröret ur UV kammaren (fig. 13.2).
3. För den in (det NYA) Kvartsglasröret med monterad O-ring (fig. 13.3).
4. Passa in hållaren för Kvartsglasröret and skruva fast den så att O-ringen pressas samman hårt (fig. 13.3).

 Om Kvartsglasröret är skadat skall det omedelbart bytas ut det. Försäkra er om att inga glaskärvor blivit kvar i vattenrenaren. Kvartsglasröret kan vara mycket vasst och skall förvaras utom räckhåll för barn.

 Kvartsglasröret kan återvinnas som glas efter det att gummidelarna demonterats.

fig.13.1

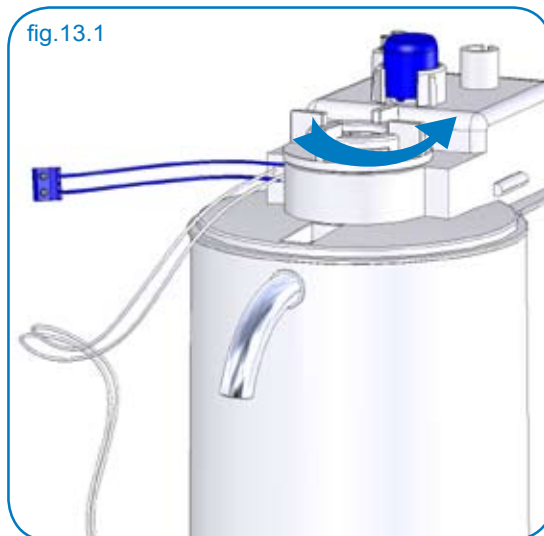

fig.13.2

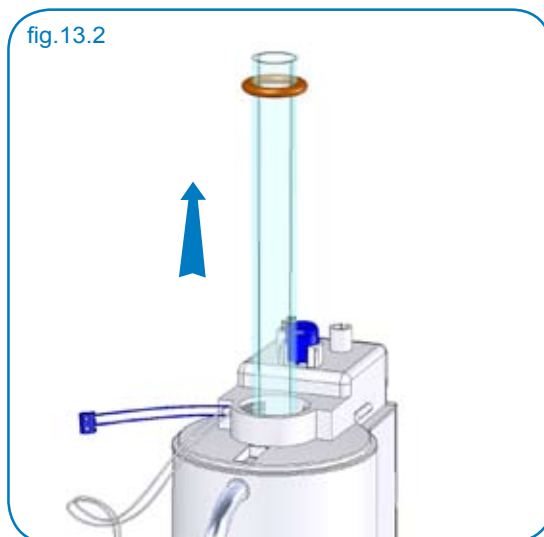
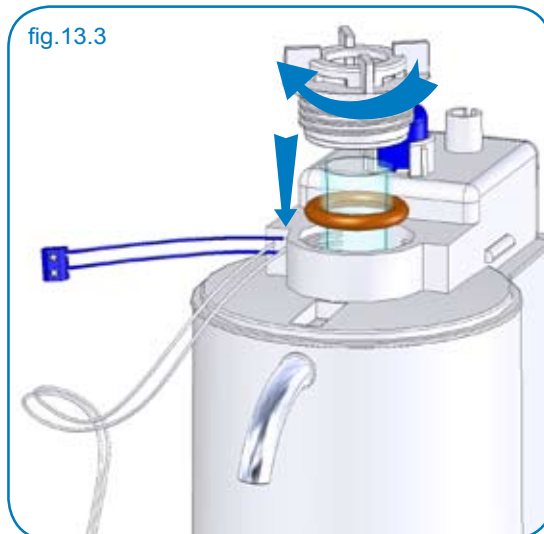



fig.13.3



Rengöring / Avkalkning av Kvartsglasrör

1. Koppla bort strömkällan till vattenrenaren.
2. Demontera UV Lampan. Se sidan 12 och följ instructionerna 1 to 5.
3. Blanda till en lösning av vinäger och vatten.
4. Skruva loss hållaren till Kvartsglasröret (fig. 14.1).
5. Dra försiktigt upp Kvartsglasröret ur UV kammaren (fig. 14.2).
6. Använd en mjuk trasa som inte repar glaset och vät denna i vinägerlösningen.
7. Rengör noga utsidan av kvartsglasröret med den våta trasan (fig. 14.3).

 Undvik att väta ner insidan av Kvartsglasröret då senare vätskan kan kortsluta UV Lampan.

8. För ner det rengjorda Kvartsglasröret i UV kammaren och skruva tillbaka hållaren för Kvartsglasröret (fig. 14.4).

 Undvik fingeravtryck på glaset då detta kan minska UV transmission till vattnet.

9. Montera tillbaka UV Lampan (se momenten 6 till 11 på sidan 12).

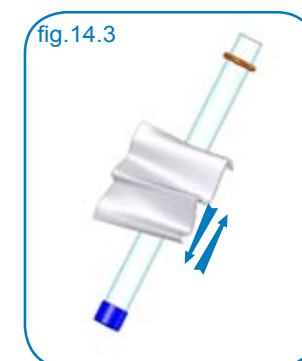
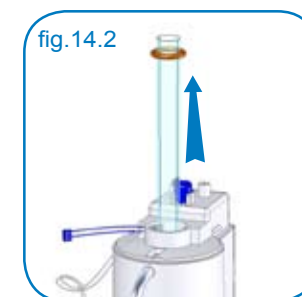

Rengöring av Grovfilter (till Solenoidventil)

Om tilloppsvattnet innehåller mycket sediment och större partiklar kan Grovfiltret med tiden sätta igen.

Innan rengöring av Grovfilter

1. Dra ur DC Pluggen ur vattenrenaren (10).
2. Kontrollera att tilloppsvattnet till vattenrenaren är avstängt och att slangen inte är trycksatt.

Rengöring av Grovfilter

3. Placera vattenrenaren försiktigt på bänken. Det är lämpligt att lägga en trasa som underlägg.
4. Skruva loss muttern och lossa slanganslutningen till Solenoidventilen (fig. 15.1).
5. Greppa Grovfiltret med en liten tång och dra det ur sitt läge (fig. 15.2).
6. Rengör Grovfiltret med en borste och spola rent det med vatten. (fig. 15.3)
7. Montera Grovfiltret i Solenoidventilen (fig. 15.4).
8. Montera slangen till vattenrenaren och slå på tilloppsvattnet.
9. Anslut strömmen till vattenrenaren och kontrollera att inga läckage uppstår.
10. Om vattenrenaren inte används, stäng av tilloppsvattnet.





Saker att komma ihåg

- Kontrollera funktionen av den Gröna Lampan (2) varje gång vattenrenaren används.
- Lämna aldrig rummet då den Gröna Lampan (2) blinkar, vilket betyder att solenoidventilen är öppen.
- Kontrollera regelbundet minst en gång i månaden alla slanger och anslutningar.
- Koppla alltid bort strömförsörjningen till vattenrenaren då inte används under en längre period.
- Rengör och avkalka Kvarrtglasröret regelbundet och försäkra er om att det är rent för optimal UV transmission.
- Om ni inte är helt säkra på att tilloppsvattnet till vattenrenaren är tjänligt, skall tests utföras på det renade vattnet.

 Byt Kolblockfilter enligt anvisningarna. Filtrets livslängd beror av mängden föroreningar tilloppsvattnet. Kolblockfiltret skall bytas när vattenflödet minskat till ungefär hälften av det ursprungliga eller var 6:e månad.

 Dra ur DC Plugg (10) för att stänga av vattenrenaren omedelbart.

 OBS! Produkten får inte översköljas eller sänkas ner i vatten. Slipande eller frätande rengöringsmedel får ej användas.

 Försäkra er om att Nätadaptern (10) aldrig blir våt.

Avkalkningstabell

Kalcium Ca ²⁺ och Magnesium Mg ²⁺ mg/l	Vattenhårdhet °d (Tyska hårdhets- grader)	Period mellan varje Avkalkning:
- 50	- 7	6 månader
50 - 100	7 - 14	3 månader
100 - 140	14 - 20	1 månad



UV400 har flera inbyggda säkerhetsfunktioner som visas med den Röda- och Gröna Lampa på kontrollpanelen

Symptom/Varning	Kontrollera/Åtgärd
Röd Lampa (UV Monitor) (3) lyser med ett fast sken	<p>UV ljus och UV Lampa trasig</p> <ul style="list-style-type: none"> • Om UV Lampan är trasig byt UV Lampa* • Om det är dåligt kontakt till UV Lampan, kontrollera att kontakterna och sladdarna till UV Lampan är hela och rätt monterade.
Röd Lampa (UV Monitor) och Grön Lampa (Ready) blinkar samtidigt.	<p>Överströmsskydd</p> <ul style="list-style-type: none"> • Vattnet kan vara för kallt och kyller UV Lampan så att överströmsskyddet löser ut. • Det har uppstått en kortslutning i vattenrenaren som gör att den drar för mycket ström. Vänta ett tag och låt vattenrenaren torka upp. Kontrollera om UV Lampan blivit våt. <p>Över- och underspänningskydd</p> <ul style="list-style-type: none"> • Antingen för hög eller för låg spänning. Använd stabiliserad 12 V likström. • Fel typ av Nätadapter används. Använd endast original Nätadapter.
UV Lampan eller den Gröna Lampan tänds inte när man skall försöker starta vattenrenaren.	<p>Varken den Gröna eller Röda lampan lyser</p> <ul style="list-style-type: none"> • Knappen trycks för snabbt • Fel Nätadapter används • Fel anslutna poler till vattenrenaren. (+ pol skall vara ansluten till mittenstiftet på 12 Volts kontakten i vattenrenaren). • Dålig anslutning till 12 Volts kontakten i vattenrenaren • Toplocket är inte (riktigt) monterat vilket gör att säkerhetsbrytaren inte är nedtryckt.

* Använd bara original GLOW tillbehör (reserv- och förbrukningsartiklar).

Om det kommer lite vatten eller om det luktar och smakar illa.

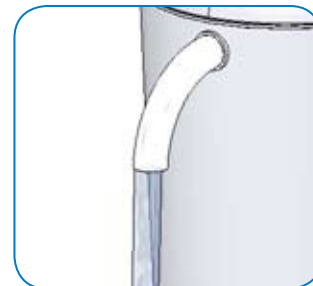

Symptom/Varning	Kontrollera
Om inget eller väldigt lite vatten kommer ut ur UV400, även om den Gröna Lampan blinkar (Solenoidventilen är öppen).	<ul style="list-style-type: none"> • Är tillloppsvattnet påslaget och vattentrycket tillräckligt? • Är Kolblockfiltret igensatt och måste bytas? • Är Grovfiltret i Solenoidventilen igensatt? • Har vattenrenaren fyllts upp med vatten?
Vatten läcker från UV400	<ul style="list-style-type: none"> • Är O-ringen till Koblockfiltert rätt monterad? • Är hållaren till Kvarterglasröret rätt monterad och O-ringen hårt åtdragen? • Är slang och slanganslutningar rätt monterade?
Dålig smak och lukt från det reade vattnet.	<ul style="list-style-type: none"> • Har vattenrenaren inte använts under en lång period? Spola igenom vattenrenaren under några minuter. • De första dagarna kan vattnet ha en mindre smak karaktär då vattenrenaren är ny, vilket dock försvinner efter några dagars användning. För de första dagarna låt vattnet flöda några sekunder innan vattenkärlet eller glaset fylls. • Är Kolblockfiltret gammalt eller har den aktiverade koleffekten försvunnit? • Används vattenrenaren för ett vatten eller på ett sätt som den inte är avsedd för? Kontrollera detta med eran återförsäljare.
Kontinuerligt och mycket vattendropp från pipen	<ul style="list-style-type: none"> • Under den första tidens användning eller strax efter filterbyte kan UV400 droppa mycket. Detta beror av på att filterkammaren innehåller luft som pressar ut vattnet efter det att Solenoidventilen stängts. Detta är inget fel och försvinner efter en tid. Är vattendroppet mycket (mer än 1 dl vatten) och långvarande, kontakta din återförsäljare. En liten mängd vatten och några droppar från pipen är inget direkt fel.

Service

Om vattenrenaren inte fungerar normalt studera först felsökningsschemat, se avsnitt "Felsökning", innan återförsäljaren eller serviceställe / tekniker kontaktas. Det kan både spara tid och utgifter. Om UV400 trots

åtgärd enligt felsökningsschemat ändå inte fungerar, kontakta återförsäljaren eller närmaste serviceställe. Notera nedan ner serienumret som består av 8 siffror. Detta nummer hittas på ryggen av vattenrenaren.

Vanligvis behöver behöver Kolblockfiltret bytas var 6:e månad. UV Lampan och kvartsglasrör behöver normalt inte bytas ut lika ofta men finns som ändå som reservdelar i fall de skulle skadas eller slitas ut.

Serienummer: _____
(SER.NO.)

Förbrukningsartikel

Kolblockfilter (levereras utan O-ring)



Reservdelar

UV Lampa



Kvartsglasrör

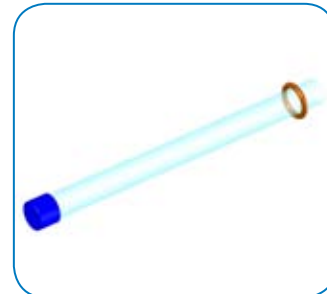

Tekniska Data

Nätadapter 12 V	Primär: 110 V - 240 V, 50Hz-60 Hz Sekundär: Stabiliserad 12 V DC, 1.5 Amp.
Strömförsörjning till Vattenrenare	Stabiliserad 12 V likström
Märkeffekt UV400 med Nätadapter inkluderad	Max 20 W (vid vattenutflöde)
Erfoderligt vattenledningstryck:	0,4 bar - 8 bar (40 KPa - 800 KPa)
Vikt utan vatten:	ca 3 kg
Vattenflöde :	ca 2.7 liter per minut (vid mer än 2 bar vattenledningstryck)
Dimensioner:	h36 x w12 x d19 cm
Vattentemperatur:	+2 °C till +44 °C
Rekommenderat tillloppsvatten för normalt filteranvändning:	Turbiditet: < 1 FNU Klor : > 4 mg/l Organiska ämnen: < 1 mg/l

Återförsäljare:

UV400 är utvecklad och marknadsförs av Glow AB.

Glow AB
Kopparbergsvägen 6
SE- 722 13
Sweden



www.glowinternational.net

Made in Sweden

